



Hányosan kitöltött jótállási jegyből adódó fogyasztói igények érvényesítése a kereskedőt terheli **jótállási idő 12 hónap!**

JÓTÁLLÁSI JEGY

Importáló és forgalmazó cég:
Elektrikó Kft 2115, Vácszentlászló Zsámboki út 047/3Hrsz Javítást végzi: Elektrikó Kft, Szervizvonal: 28-485015, 20-5229741
28-570501-36 mellék

Készülék típusa:
Gyártó cég:
Készülék gyári száma:

Eladószerzőtől ki:
Vásárlás napja: 20.....hó.....nap
Betűvel P.H. Pecsét helye

Üzembehelyezés napja.....

1

Ellenőrző szelvény

Bejelentés időpontja:.....
Átvétel időpontja:.....
A hiba oka:.....
Jótállás új határideje:.....
Visszaadás dátuma:.....év.....hó.....nap

Eladószerzőtől ki:.....
Elaadás kelt:.....
Gyártási száma:.....
Tipus:.....
Jótállási szelvény:.....

A szerviz aláírása P.H.
Eladószerző:.....
(P.H.) Aláírás

2

Ellenőrző szelvény

Bejelentés időpontja:.....
Átvétel időpontja:.....
A hiba oka:.....
Jótállás új határideje:.....
Visszaadás dátuma:.....év.....hó.....nap

Eladószerzőtől ki:.....
Elaadás kelt:.....
Gyártási száma:.....
Tipus:.....
Jótállási szelvény:.....

A szerviz aláírása P.H.
Eladószerző:.....
(P.H.) Aláírás

3

Ellenőrző szelvény

Bejelentés időpontja:.....
Átvétel időpontja:.....
A hiba oka:.....
Jótállás új határideje:.....
Visszaadás dátuma:.....év.....hó.....nap

Eladószerzőtől ki:.....
Elaadás kelt:.....
Gyártási száma:.....
Tipus:.....
Jótállási szelvény:.....

A szerviz aláírása P.H.
Eladószerző:.....
(P.H.) Aláírás



Alfa Centauri
-Hungary-

KEZELÉSI, KARBANTARTÁSI ÉS ÖSSZESZERELÉSI ÚTMUTATÓ

Az Alfa Centauri 1GX-85 ÉS 1GX-385 típusú kapálógépről

A legfontosabbak:
5.oldal 9.pont,
5.oldal 11. Pont(6.bekezdés).
6.oldal 12.pont
7.oldal 5.pont
8.oldal 5.bekezdés
8.oldal (váltóház és motor)
10.oldal (vásárló tájékoztató)

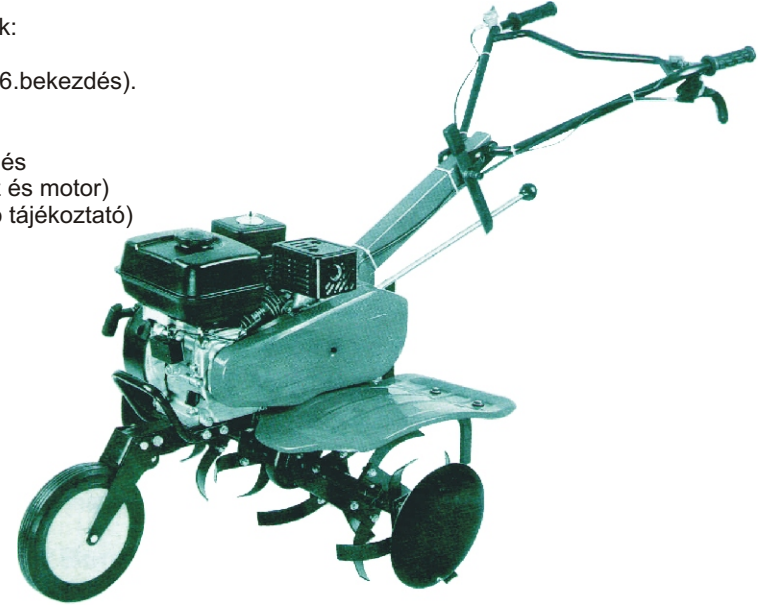

KÉRJÜK OLVASSA VÉGIG A HASZNÁLATI ÚTMUTATÓT, MIELŐTT BEÜZEMELNÉ A KÉSZÜLÉKET!

MINŐSÉGTANÚSÍTÁS

Az Elektrikó Kft, mint forgalomba hozó tanúsítja, hogy a készülék megfelel az alábbi rendeleteknek:

21/1998 IV. 11 IKIM a gépek biztonságáról. Módosítva: 14/1999 (III.31) GM rendelet módosítva a 60/1999 (XII.12.) GM

A vizsgálatokat végezte: INTERTEK ETL SEMKO, SHANGHAI CHINA

Test report No:JSH05100847

A készülék CE megfelelőséggel rendelkezik.

Forgalmazó és garanciaviselő:

Elektrikó Kft, 2115 Vácszentlászló Zsámboki ut HRSZ 047/3

Szerviz telefonszáma:06/28/485015; 06/28/571500/36; 06/20/5529741

A vásártól jótálláson illetve szavatosságon alapuló jogait:
 A vásártól a PTK-tól szóló 1999. évi VI. Törvény 248., 277., 278., 305., 311., 685.§-ában, valamint a 49/2003 (VI.30) GKM rendelet és a 151/2003 (IX.22.) kormányrendelet szerint jogok illetik meg.

Az Ön által vásárolt készülék a 49/2003 (VI.30) GKM rendelet és a 151/2003 (IX.22.) kormányrendelet alapján TARTOS FOGYASZTÁRSRA rendelt termék, ezért a fogyasztó otállási igényét érvényesítheti (feltéve ha fogyasztó).

Nem minősül fogyasztónak pl. viszonteladó vagy vállalkozás!

Jótállási igény meghatározása, eljárás vita esetén:
 - A fogyasztó a forgalmazóval szemben jótállási igényét a jótállási jeggyel érvényesítheti, a fogyasztó szerződést megkötöttnek kell tekinteni, ha a fogyasztó bemutatja az ellenérték megfizetését igazoló bizonylatot. (számla, nyugta)

A jótállási határidő a fogyasztási cikk átadásától számítódik. Ha az üzembekhelyezést a forgalmazó vagy annak megbízottja végzi akkor az üzembekhelyezés napjától.

- A forgalmazó a fogyasztói kifogásról jegyzőkönyvet köteles felvenni, amelyben rögzíteni kell:

- a. A fogyasztó nevét, címét esetleg telefonszámát.
- b. Az áru megnevezését, vételárát
- c. A vásárlás időpontját
- d. A hiba bejelentésének időpontját
- e. A hiba leírását
- f. A fogyasztó által érvényesíteni kívánt igényt
- g. A kifogás rendezésének módját

- Amennyiben a kifogás rendezésének módja a fogyasztó igényétől eltér, ennek indoklását a jegyzőkönyvben meg kell adni.

- Javításra az az áru elismervény ellenében kell átvenni, melynek tartalmaznia kell a fogyasztó nevét, címét, a javításra az azonosításhoz szükséges adatokat, az átvétel időpontját a a javítás időpontját.

Ebben az esetben a forgalmazó köteles a szakszolgáltatás érdekében együttműködni. Álláspontról haladéktalanul nyilatkozni kell (hiba jelleg, keltezés lehetséges okai)

- A szakszolgáltatás a felek nem kötelesek elfogadni, az a meg egyezséhez irányadó, felek a fogyasztó szerződésből eredő igényeiket bírósági eljárás keretében érvényesíthetik.

- Hibás termék esetén a vásártól választása szerint. (PTK szöve 1959. Évi IV törvény 306§)

306§ (1) a: Díjmentes javítást vagy kicserélést követhet, kivéve ha a választott jótállási igény teljesítése lehetséges, vagy ha az a kötelezettség a másik jótállási igény teljesítésével összehasonlítva aránytalan többletköltséget eredményezne, figyelembe véve a szolgáltatott dolog hibáiban állapított képviselet értékét, a szerződés szerzős súlyát, és szavatosságot jog teljesítésével a jogosultnak okozott kényelmetlenséget.

306§ (1) b: Ha sem javításra, sem kicserélése nincs joga, vagy a kötelezett a javítást, illetve kicserélést nem vállalta, vagy a kötelezettségnek a (2)Bekkezdésben írt feltételeknek nem tud eleget tenni - választása szerint - megfelelő árszállítást igényelhet vagy elállhat a szerződéstől. Jelenképpen hiba miatt előállásnak nincs helye.

306§ (2) A javítást vagy kicserélést - a dolog tulajdonságaira és a jogosult által elérhető rendeltetésére figyelemmel - megfelelő határidőn belül, a jogosultnak okozott jelentős kényelmetlenség nélkül kell elvégezni. (49/2003. (VI.30.) GKM rendelet 4§ (2) bekezdés: a forgalmazónak törekednie kell arra, hogy a javítást vagy kicserélést legfeljebb 15 napon belül elvégezze)

A kiváltás során a fogyasztási cikkbe csak új alkatrészt kerülhet beépítésre.

Az általunk biztosított jótállás a fogyasztó törvényből eredő jogait nem érinti és nem korlátozza.

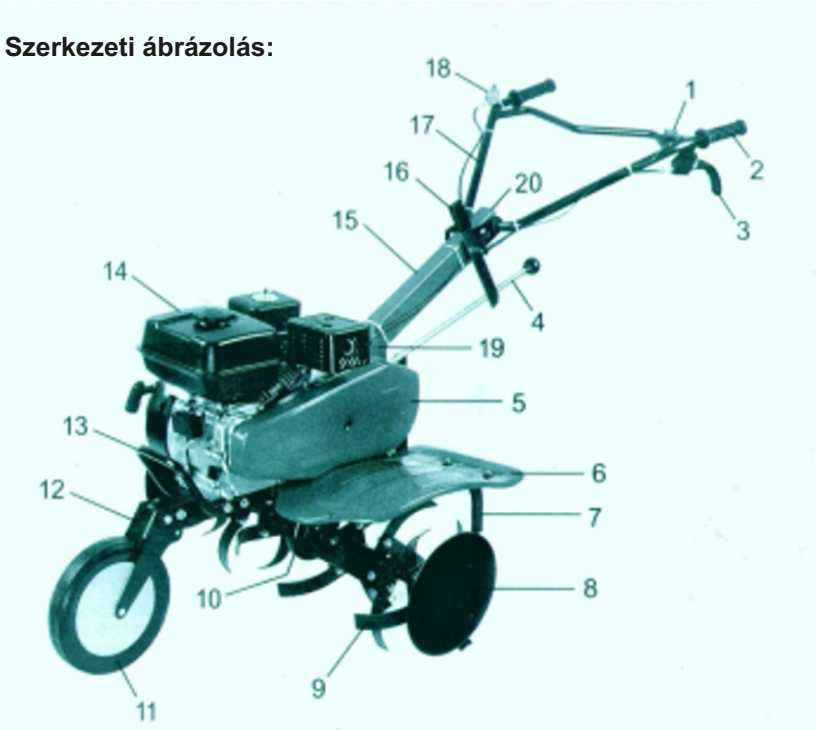

Szerkezeti ábrázolás:

- 1.Gyújtáskapcsoló 2.Foggantyú 3.Kuplung foggantyú 4.Váltó foggantyú 5.Hajtósíj fedél
- 6.Bal sárvédő 7.Csoroszlya 8.Oldaltárcsa 9.Kapatag(kereszt tengely) 10.Váltóház 11.Első kerék
- 12.Kerék támasz
- 13.Kézi foggantyú 14.Motor 15.Tolókar oszlop 16.Foggantyú állító csavar 17.Kézi kar 18.Gázkar
- 19.Váltó határoló 20.Védő kupak

Köszönjük, hogy a vállalkozásunk által forgalmazott(importált) kínai gyártmányú kapálógépet választotta.A kapálógép ház körüli munkákhoz lett tervezve, garancia 1év.lpari mértékű felhasználása garanciával 3hónapig támogatott.**Ez a kézikönyv segít Önnek a készülék használatában összeszerelésében,és irányt mutat a karbantartáshoz.** Kérjük használat előtt alaposan olvassa át, és tartsa be a kézikönyvben foglaltakat!**A garancia feltétele a rendszeres karbantartás!** A biztonsági útmutatások a lehetséges veszélyre kívánják felhívni a figyelmét, melyek testi sérüléseket is okozhatnak.

A gép szerkezeti felépítése a következő: Fő eleme az erős öntött váltóházhoz, melynek felső részén a sebességváltó található, alsó részén a kereszt tengely, melyhez a kpatagok vannak csatlakoztatva.Az váltóházra rögzített vízszintes oszlopon helyezkedik el a motor.A kézikaron helyezkedik el a kuplung, a gyújtáskapcsoló és a gázkar.Az áttétel a motortól a sebességváltóig ékszíj segítségével történik.A kuplungkar behúzásával az ékszíjat megfeszítjük, ekkor a sebességváltó pozíciójának megfelelően a gép elindul.A sebességváltótól erős lánccal kerül az erőátvitel a kereszt tengelyére.

Jótállási feltételeink kizárása: Kérjük, maradjékitalanul tartassa be a kezelési és használati útmutatóban foglaltakat, az eltérő használat és kezelésből bekövetkezett hibára garanciális javítást nem vállalunk, ennek költsége a jótállási és jótállási időn belül is Önt terheli.

Az eladótól követelje meg a vásárláskor a jótállási jegy pontos kitöltését. A szabálytalanul kitöltött jótállási jegy alapján érvényesített igények teljesítése a kereskedőt terheli! A jótállási jegyben történt bármely javítás, törölt adatok bejegyzése, nem megfelelő értékű nyuga vagy számla a jótállási jegy érvénytelenségét vonja maga után. Amennyiben a használati útmutatóban előírt karbantartást elmulasztja. - A rendelkezéstől eltérő használat, baleset, ütközés, elemi kár, szakszerűtlen tárolás esetén. - Ha a készüléket szakszerűtlenül, vagy illetéktelenek javították, átalakították. - Ha a készülék gyárti száma nem egyezik meg a jótállási jegyben lévő számmal. - Ha a készüléket kölcsönzik, vagy ipari célra használják. - Ha a hiba nem róható fel a gyártónak (pl gumidefekt, hibás akkumulés, baleset). Elvesztett jótállási jegyet nem áll módunkban pótolni!

A javítás helye, módja, feltételei

- A termék jótállása a bejelentéstől a kijavításig eltelt idővel meghosszabbodik.
- Főalkatrész csere esetében a jótállási idő a főalkatrészre újra kezdődik.
- Cserélt készülékeknel a jótállás újra kezdődik.
- Üzemeltetés helyén kell a 10Kg-nál súlyosabb termékeket (kivéve járművek) megjavítani. Amennyiben a javítás a helyszínen nem végezhető el a le és felszerelésről, az el és visszaszállításról a jótállásra kötelezett gondoskodik.

Az előző pont hatálya alá nem tartozó készülékeket a vásárlónak kell beszállítania a lakóhelyén lévő javító szolgálatához vagy ha olyan nincs akkor a legközelebbi szervizbe vagy oda ahol a terméket vásárolta.

A termék jelentősebb részei: házi vízellátó szivattyú

motor	szivattyú
motor	TV
képcső	mikrosütő
magneton, trafo, panel	barkácssgépek
motor	Robbanómotoros permetező
kompresszor	hűtő - fagyaszögép
váz, motor	Elektromos kerékpár
kompresszor	Klíma berendezés

A termékre a PTK 308/A § 1 bekezdése értelmében a tulajdonos által érvényesíthető szavatossági kötelezettség 3 évig áll fenn!
Vevőkártalanítást, cserét az Elektrotech Kft központi szervize végzi.

Tisztelt vásárlói! Köszönjük, hogy bizalmával megítszelt bennünket és bízunk abban, hogy a most vásárolt készülék használata sok örömet szerez majd Önnek! Reméljük, hogy hamarosan visszatérő vevőként üdvözölhetjük!

Összeszerelés:

A gép egy szögacél acélkeretben lett szállítva, nyissa ki a csomagot, vegye ki a gépet.

1. Csoroszlya felszerelése:

Csoroszlya felszerelése: Távolítsa el a szorító csavart: húzza ki a biztosítót és vegye ki a csapot. Húzza ki a csoroszlyát és fordítsa el 180 fokot. Tegye vissza a csapot, és a biztosítót, azután húzza meg a szorító csavart.

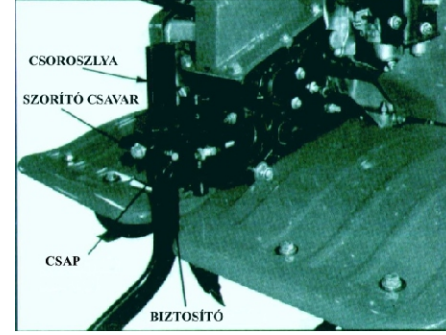

2. Kerék felszerelése:

Húzza ki a biztosítót, állítsa be a kerékpozíciót, aztán rögzítse a csappal illetve a biztosítóval.



3. Az oldaltárcsa és a külső kaptagok felszerelése a kereszt tengelyre:

Rögzítse az oldaltárcsát és a külső kaptagokat a kereszt tengelyre, csappal és a biztosítóval. Ügyeljen rá, hogy a kaptagok élei a forgás irányának megfelelően előre álljanak.

4. Tolókar oszlop felszerelése:

Távolítsuk el a váltó ideiglenes fedelét (a 6db csavar kicsavarásával) (A ábra). Illesszük a tolókart a váltó tetejére (B ábra), és rögzítsük a csavarokkal. Ügyeljünk arra, hogy a tömítés a helyén legyen.

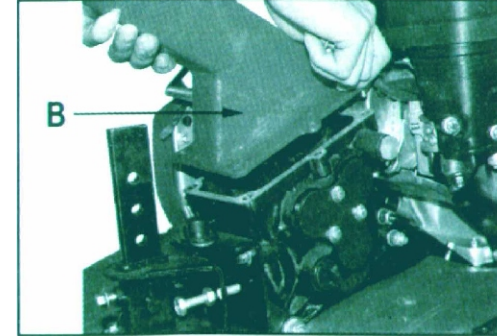
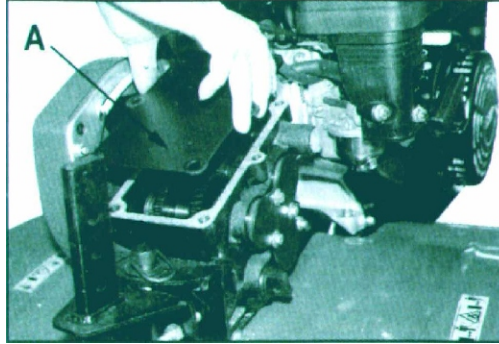

5.Váltókar és váltóhatároló felszerelése:

Tegye a váltóhatárolót a váltókarra (C ábra)

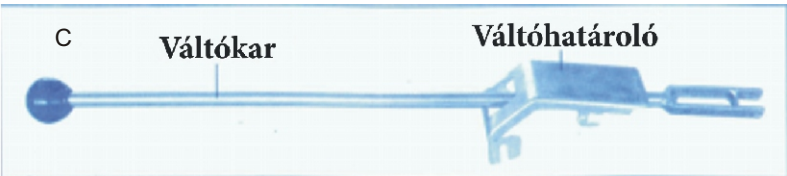

Csappal és a biztosítóval rögzítse a váltókar végét a váltóházhoz, majd a tolókar oszlophoz. (D ábra)

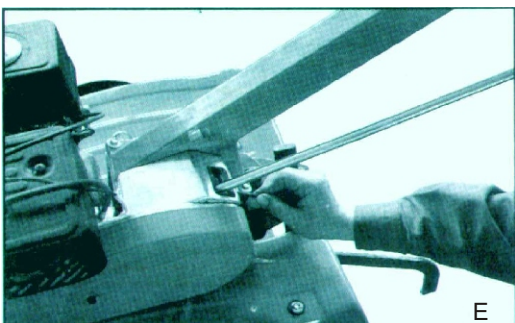
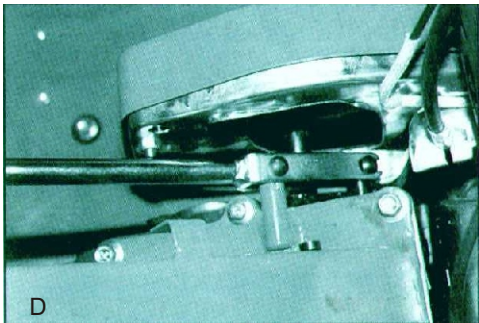

Rögzítse a váltóhatárolót a kézi kar oszlophoz. (E. ábra)

6. Tolókar összeszerelése:

A kézi foggantyú a tolókarra az F ábra szerint szerelhető. Testmagasságunknak megfelelően állítsuk be a magasságot, majd rögzítsük az 1.es rögzítő csavar segítségével, majd dugaszolja be a tolókar végé a védőkupakkal (G ábra).

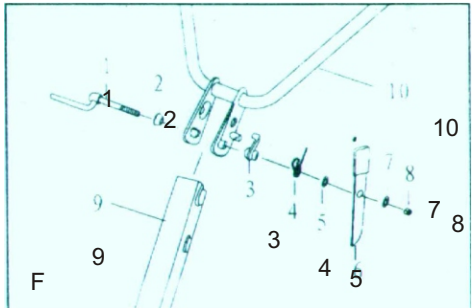

- 1.Kézi rögzítő
- 2.Oldal dugó
- 3.Rögzítő anya
- 4.Torziós rugó
- 5.Lapos alátét
- 6.Foggantyú állító csavar
- 7.Lapos alátét

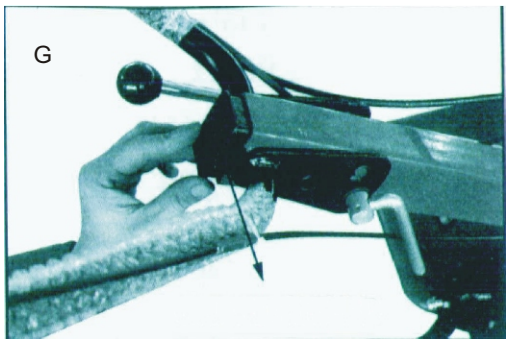
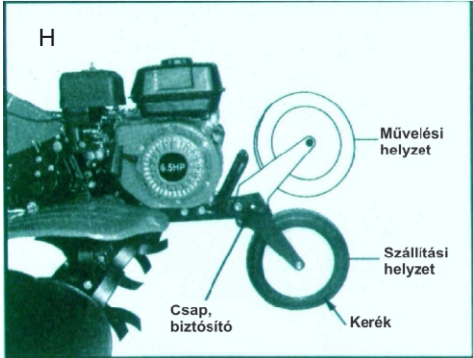

7. Kerék beállítása: Húzza ki a csapot és a biztosítót, állítsa a kereket művelési helyzetbe (felfelé), majd rögzítse, ahogy azt a H ábrán látja.

8. A rotálás mélységének beállítása: A J ábrán látható csoroszlyával történik. Állítsa a csoroszlyát a kívánt helyzetbe, tegye vissza a csapot és a biztosítót ezután szorosan húzza meg a rögzítő csavart.

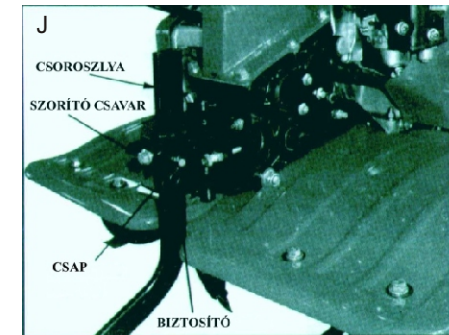

9. Váltókar használata: Indítás előtt tartsa a váltókart a középső "N" (semleges) pozícióba. A motor beindítása után állítsa a kart "D" (előre) pozícióba így megkezdheti a művelést. Ha a mélység túlságosan nagy, vagy a gép nem haladhat előre, állítsa a kart "R" (hátra) pozícióba, így elindul a gép hátrafelé.

Ne felejtse el váltáskor a kuplungnak nyitott helyzetben kell lennie, ellenkező esetben a váltó fogaskerekei károsodhatnak .

10. A kuplung használata: Amikor a kuplung kart behúzza, váltókar pozíciójától függően a gép elindul előre vagy hátra.

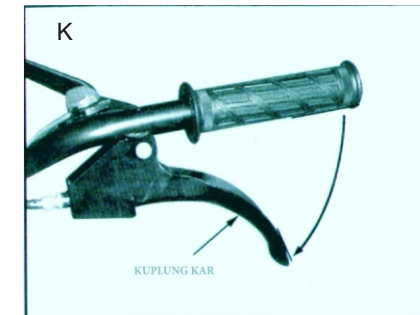

11. A hajtósíj feszességének beállítása:

A hajtósíj feszessége gyárilag megfelelően be van állítva.

--Ékszíj beállítása:

Vegye le a hajtósíj fedél csavarját, majd vegye le a fedelet.

--Húzza be a kuplungkart, ekkor a távolság a hajtósíj tetejétől a feszítőgörgő tetejéig 60-65mm.

--Az ékszíj feszességét a motor és a sebességváltó távolságának növelésével érhetjük el.

--Lazítsa meg a motoralapban lévő négy csavart ami a vázhoz rögzíti a motort. Azután mozgassa a motort előre vagy hátra úgy, hogy a síj feszessége megfelelő legyen.

--Állítsa be a hézagot az ékszíj és a feszítő között.

--Ne fedje a rosszul beállított ékszíj, vagy a kuplung csúsztatása az ékszíj tönkremeneteléhez vezet.

Ezért ha csúszik a kuplung azt azonnal szüntesse

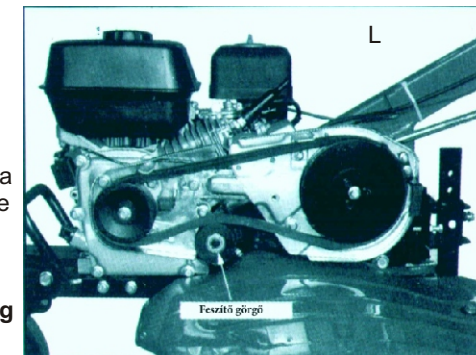

12. Benzinnel és olajjal való feltöltés:

Hajtómű: Győződjön meg arról, amikor a tolókart felszereli, hogy van-e a **váltóházban** alul olaj (ha nincs töltsse azt fel hajtóműolajjal pl. **Hycomol** kb 0.5L) (M.ábra)

Motor: Használjon benzinkútaknál kapható 4 ütemű motorolajat, min. **SAE 10W-30**-at (az API által jóváhagyott SG-olaj, SF) vagy annál jobb minőségűt!

Töltsse fel az üzemanyag **tankot benzinnel**. Ajánljuk a **95 oktánszámú** ólommentes benzint.

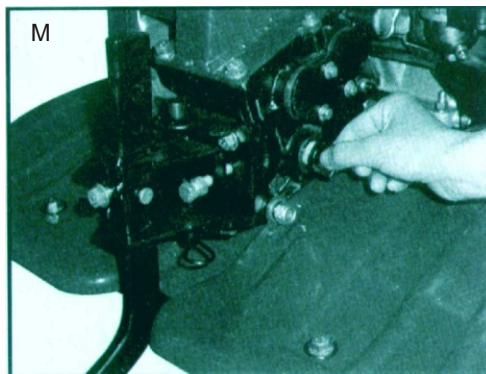

Figyelem:

Ön és mások biztonsága érdekében, kérjük fordítson különleges figyelmet az alábbi biztonsági elővigyázatosságokra:

- ✎ A kipufogógáz mérgező szénmonoxidot tartalmaz.
- ✎ Soha ne használja a gépet zárt légterű területen.
- ✎ Figyeljen a megfelelő szellőzésre.
- ✎ A forgó részek felemelése, és a gyors kanyarodás balesetveszélyes, komoly sérülést okozhat.
- ✎ Tartsa távol a kezét és a lábát a kapatagoktól amíg a motor jár.
- ✎ A kapatagok megtisztítása előtt állítsa le a motort és kapcsolja szét a kuplungot.
- ✎ Kapák tisztításánál vagy cseréjénél vegye le a gyertyapipát, és viseljen védőkesztyűt.

Alapvető biztonsági elővigyázatosságok:

- ✎ A készüléket csak megfelelő gyakorlattal rendelkező személy használja.
- ✎ Nem beszámítható személyek és gyermekek előtt zárja el a gépet.
- ✎ Viseljen teljesen zárt erős lábbelit.
- ✎ Viseljen megfelelő ruházatot, kerülje a laza lógó ruhadarabokat.
- ✎ Legyen óvatos. Ne használja a készüléket ha túl fáradt, vagy ha alkohol esetleg gyógyszer hatása alatt áll.
- ✎ Távolítsa el az akadályozó tárgyakat a művelendő területről.
- ✎ Tartsa a készüléket megfelelő állapotban. A rosszul karbantartott gép komoly sérüléseket okozhat.
- ✎ Mindig tudja hogyan kell leállítani a motort és a kapákat vészhelyzet esetében.

Gyermekek biztonsága:

Ne hagyja a gyermekeket felügyelet nélkül amíg a gép üzemel. A kisgyerekek gyorsan mozognak, a gépek pedig különösen vonzzák őket. Kapcsolja ki a gépet ha a kisgyerek szalad a területre.

Gyermek még felnőtt felügyelet mellett sem használhatja a gépet.

Kapálás előtt tisztítsa meg a területet az apró fadaraboktól, kövektől, üvegtől stb., mivel a kapák forgás közben nagy erővel kirepíthetik azokat komoly sérüléseket okozva ezzel.

A sérült kapatag is lerepülhet és súlyos sérülést okozhat.

Alkatrész rendelése esetén hivatkozzon az alkatrész számára:

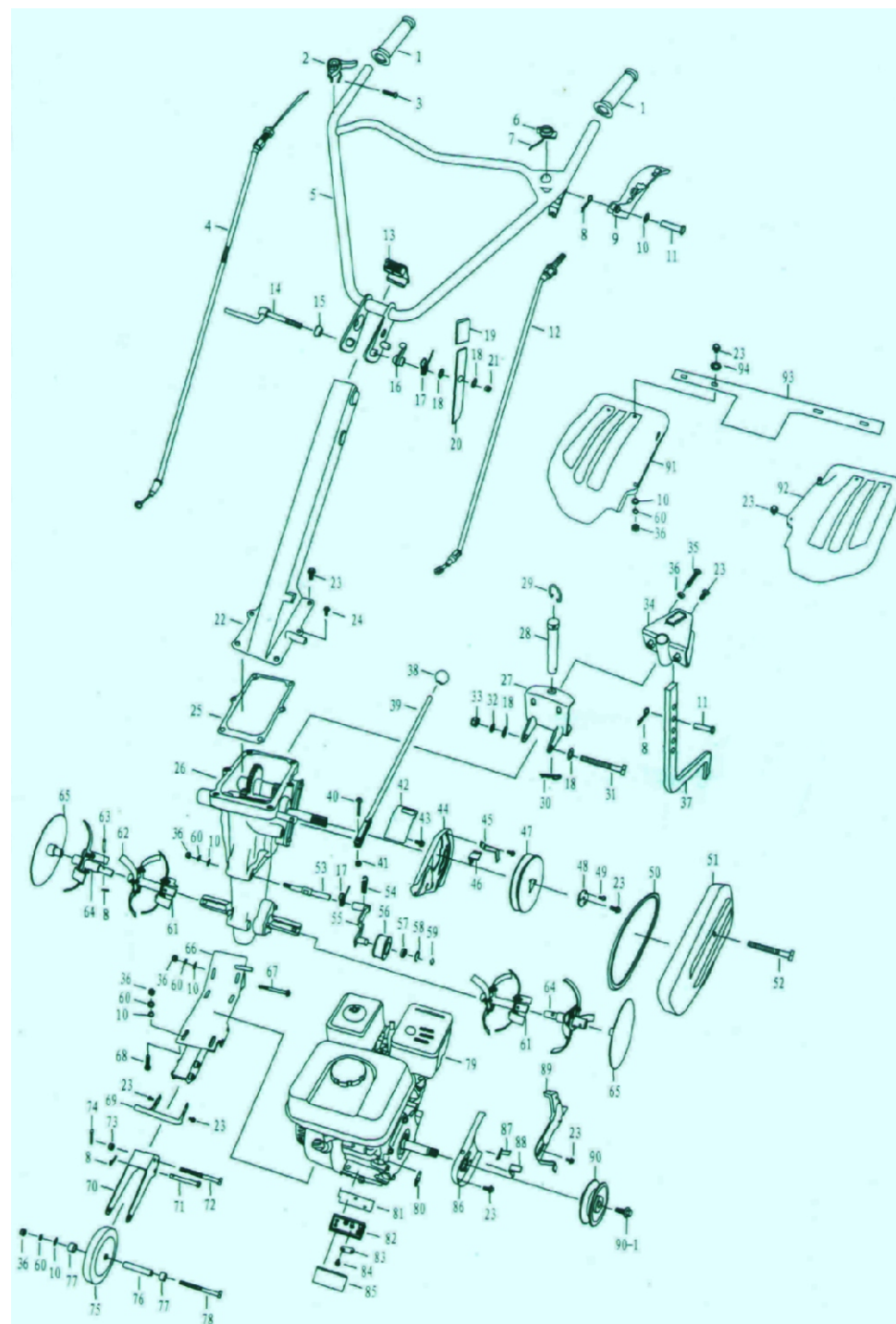

Tisztelt Vásárló!

Amennyiben garanciáli igénye merülne fel, úgy kérjük jelezze szervizünknek.

Tel.:20/5229741, 28/485015; 28/570501/36.

Hiba esetén Öntől futárszolgálattal elhozatjuk, megjavítjuk, majd visszavitjük gépét.

Amennyiben a karbantartás elmaradásából adódik a hiba, azt kizárólag ellenszolgáltatásért cserébe tudjuk önnek megjavítani.

Alkatrészrendelés szervizünktől, postai utánvétellel történhet.

Műszaki adatok:

Motortípusok:

--(1GX85) 168F3 kényszerleghűtéses négyütemű egyhengeres OHV motor.Kínai 6.5HP/3600 rpm

--(1GX-385) Briggs and Station kényszerleghűtéses négyütemű egyhengeres OHV

motor.6.5PH/3600rpm

Sebesség előre: 1.84-3.88 km/h Sebesség hátra: 1.6 km/h

Indító rendszer:berántós

Zajszint:<83db

Méret: ~80x50x150cm Súly:~68kg

Művelési mélység 8-12cm Művelési szélesség: max. 85cm

Üzemanyag fogyasztás: ~1.5L/h

Tűz és robbanásveszély:

A benzin rendkívül gyúlékony, a benzingőz pedig felrobbanhat.Tartsa távol az üzemanyagot a gyerekektől.

Állítsa le a motort, és csak jól szellőző helyen tankoljon.

Várja meg míg a motor kihül, nehogy a kiömlő benzin vagy benzingőz meggyúljadon.

Vigyázzon ne érjen a motorhoz vagy a kipufogóhoz, mert azok leállítás után is forrók maradnak.Könnyen égési sérüléseket okozhatnak.

Várja meg míg a motor kihül mielőtt karbantartást végezne, vagy eltárolná a készüléket.

Mérgezés veszély:

A kipufogógáz mérgező szénmonoxidot tartalmaz amely színtelen és szagtalan.

Belégzése eszméletvesztést és halált is okozhat.

A gép használata lejtős területen:

Lejtős területen csak félig töltsé az üzemanyag tankot nehogy kifollyon.

Legyen óvatos amikor irányt változtat a lejtőn.

Ne használja a gépet 10foknál nagyobb lejtőn.

Motor beindítása:

1.Nyissa ki a benzincsapota nyíl irányába.

2.Tolja a szívató kart a nyíl irányába.Amennyiben motorja pumpás(néhány Briggs típusnál lehetséges), abban az esetben nincs szívatókar, pumpáljon 5-7szer a motortérbe benzint.

3.Kapcsolja a gyújtás kapcsolót "I" állásba(Kézi foggantyún).

4.Állítsa a váltókart N semleges állásba, (a kuplungot behúzni nem szabad, így biztos lehet abban , hogy a kpatagok nem indulnak el.).

5.**Húzza meg a behúzósinórt foggantyúját akadásig,**(kapcsolódott az ék), majd aktívan rántsa meg, majd ismétlje meg ugyanezt addig, amíg be nem indul a motor.**Ha alaphelyzetből aktívan rátja meg a behúzósinórt a nagy erővel kicsapódó ék tönkremeget.Az így tönkretett alkatrészt vállalkozásunk csak ellenszolgáltatásért tudja megjavítani.**

(Ne engedje hogy a behúzósinór a foggantyúval teljes lendülettel visszacsapódjon, mert megsérülhet az indító szerkezet.)

6.Lassan tolja vissza a szívatót úgy, hogy a motor ne álljon le.

7.A gázkar nyúl jel irányába állításával felpörgetheti a motort.

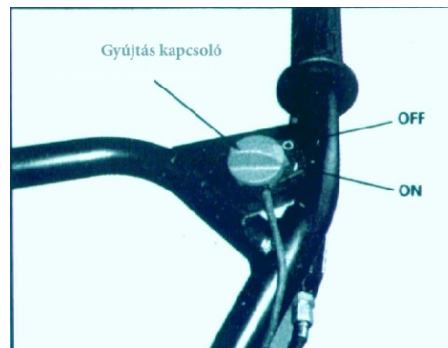

A motor leállítása:

1.Állítsa a gázkart teknősbéka funkcióra.

2.Kapcsolja ki a gyújtás kapcsolót "O" pozícióba.

3.Zárja el a benzincsapot.

Karbantartás:

--VIGYÁZAT! Zárja el a benzintartályt és kapcsolja ki a motort a karbantartás előtt!

Ahhoz, hogy a véletlen beindulást elkerülje, vegye le a gyertyapipát.

--A rotációs kapálógépet kizárólag az ELEKTRIKÓ Szervíz javítja: (2115 Vácszentlászló Zsámboki út 047/3)

--Ha azonban az ön környezetében van aki rendelkezik megfelelő szerszámokkal és szakképzettséggel.Szakszerűen bármilyen javítási munkát elvégezhetnek rajta, a garancia nem vész el.Csak eredeti tartozékokat használjon, mert más alkatrészek károsítják a motort.

Figyelem!A karbantartás elmulasztása miatt keletkezett károkra, nincs garanciális javítási kötelezettség.

Megnevezés		Rendszeres karbantartási ciklus				
		Minden alkalmazás előtt	Az első hónapban vagy 20 üzemóra után	3 havonként vagy 50 üzemóra után	6 havonként vagy 100 üzemóra után	Évente vagy 300 üzemóra után
Motorolaj	Olajsint ellenőrzés	X	-	-	-	-
	Olajcsere	-	X	-	X	-
Légszűrő	Ellenőrzés	X	-	-	-	-
	Tisztítás-csere	-	-	X(1)	-	-
Gyújtógyertya	Tisztítás-Beállítás	-	-	-	X	-
Szikrafogó drótszövet (külön tartozék)	Tisztítás	-	-	-	X	-
Szelephézag	Ellenőrzés beállítás	-	-	-	-	X (2)
Üzemanyag tartály és szűrő	Tisztítás	-	-	-	-	X (2)
Üzemanyag	ellenőrzés	Kétévente (2)				

1)Poros környezetben történő üzemeltetés esetén gyakrabban kell a karbantartást végezni.

(2)A munkákat képzett szakszerelő végezze, kivéve ha a gép tulajdonosa rendelkezik megfelelő szerszámokkal és szakképzettséggel.

Olajcsere:

--Váltóház: 30 üzemóra után majd 100 üzemóránként.Az olajat a gép félrefordításával engedheti le, ill. töltheti fel.Ne feledje, ha a szimeringeknél (alul hajtott kereszt tengely) szivárogná az olaj, töltsön utána, majd lehetőség szerint cseréljen szimeringet..

--Ha a tengelynél spárga(cigánymadzag) megszéri a szimeringet azt ön is egyszerűen kicserélheti. Ha lehet ne folyamodjon szervízhez, mert az ilyen hibát ellenszolgáltatásért tudjuk megjavítani.

Ha a váltóból zörgő hangot észlel, feltétlen nézze meg az olaj jelenlétét (pl. A tolókar csavarjai lecsavarását követően belenézhet, hogy van e olaj a váltóházban.A váltóházban lévő olajat a lánc veri fel a fogaskerekekhez.

--Motor:Addig ürítse ki az olajat, amíg a motor meleg, így gyorsabb és teljes kiürítést végezhet.

1.Távolítsa el az olajbetöltő nyílást záró csavart az olajellenőrzősapkával és a kivezető nyílás csavarját, hogy kifolyjon az olaj.**A kivezető nyílás a motor talpon van.**

2.Helyezze vissza a kivezető nyílás csavarját és szorítsa vissza teljesen.

3.Töltsse fel az olajteknőt megfelelő olajjal és ellenőrizze az olajsintet.

4.Helyezze vissza az olajbetöltő nyílást záró csavart az olajellenőrző Sapkával.

5.Ha kevés a motorolaj az olajteknőben, az olajőr lerontja a gyújtás minőségét, s a motor nem indul be. (Töltsön utána olajat, az olajfogyás természetes folyamat.)

VIGYÁZAT! A benzin ha sokáig érintkezik a bőrrel bőrrákok okozhat. Ha megtörtént, közvetlenül az érintkezés után mosson kezet alaposan.

FIGYELEM! Kérjük, az elhasznált olajat öntse egy edénybe,s adja le az erre kijelölt helyre.

Levegő szűrő tisztítása:

A piszkos levegő szűrő korlátozza a levegő áramlását a karburátor felé.(megnö a fogyasztás) Azért, hogy elkerüljük a karburátor meghibásodását, ellenőrizze és tisztítsa a légszűrőt rendszeresen. Ha piszkos környezetben használja még gyakrabban ellenőrizze.

VIGYÁZAT! Soha ne használjon benzint vagy oldószert a légszűrő tartozékainak tisztán tartására.

Tüzet vagy robbanást okozhat.

FIGYELEM! Soha ne használja a motort légszűrő nélkül!

--Távolítsa el a csavarokat és a szűrő külső borítását. Szedje ki a tartozékokat és különítse el őket.

Ellenőrizze, hogy nem sérültek-e meg a használat során, ha igen cserélje ki őket.

-- Szűrőbetét: Mossa el a tartozékot tisztítószert és melegvíz keverékével. Öblítse el, majd hagyja megszáradni.

--Papírtartozék: Fújjon át levegővel a filteren míg tiszta nem lesz. Kefével soha ne próbálkozzon. Ha már nagyon elhasználódott cserélje ki.

GYERTYACSERE!

FIGYELEM! Azért, hogy helyes üzemeltetést biztosítson, a gyertyapipát szabadítsa meg a felesleges lerakódástól. Gyakori hiba, hogy a gyertya pipa érintkezője és kábele között rossz a kontakt (vágjon el 1cm-es darabot a kábelből és rögzítse rá újra a gyertyapipát).

VIGYÁZAT! Ellenőrizze a gyertyapipát. Cserélje ki a pipát ha az elhasznált vagy ha a szigetelő anyag repedt vagy törött.

Tisztítsa meg nedves kefével. Mérje meg a gyertyapipa tetején lévő rést.

A legalkalmasabb a 0,7 0,8 mm közötti távolság.

0.70-0.80mm
(0.028-0.031 in)



FIGYELEM! Szorítsa meg a gyertyapipát annyira, hogy összenyomja a tömítőgyűrűt.

Alaposan szorítsa meg, mivel a helytelenül beszerelt pipa felforrósodhat és károsíthatja A motort.

Ajánlott gyertyapipák: BPR5ES (MGK)

W16EPR-U (DENSO)

Szállítás / tárolás:

A készüléket vízszintes helyzetben megfelelő rögzítés mellett szállíthatjuk, szállításakor állítsa a benzincsapot OFF pozícióba.

Hosszú ideig való tárolás előtt bizonyosodjon meg arról, hogy a hely, ahol tárolni kívánja, mentes-e nagyobb mennyiségű portól, piszoktól.

Engedje ki az üzemanyagot a benzintankból és karburátorból is:

távolítsa el a tanksapkát, majd engedje le a tankot; tegyen ugyanígy a karburátornál is; szorítsa meg az üzemanyag leeresztő csavart tegye vissza a tanksapkát, majd állítsa a benzincsapot OFF állásba.

Cserélje ki az olajat.

Húzza a behúzózsínort mindaddig, amíg ez nehézkessé nem válik.

Ezzel elzárja a csapokat és megvédi a motort a korróziótól és a porosodástól.

A motor nem indul

Ellenőrizze az induláshoz szükséges folyamatokat, rendben van e minden!

Ellenőrizze, hogy a gyújtógyertyán van e szikra?Esetleg cserélje a gyúto gyertyát!

Ellenőrizze, hogy a benzin eléri-e a karburátort.

Ellenőrizze, hogy az olajsint megfelelő e?Ellentkrző esetben az olajőr letilt (szikra van mégsem indul a motor). Ez a jelenség a kínai motornál lehetséges(168F3 tip.)

A motor gyújtás kapcsolója ON állásban van e?

Van szikrája a gyújtógyertyának? (Távolítsa el a gyertyapipát, tisztítsa meg körülötte, és helyezze vissza! Kapcsolja be a motort.)

Ha a motor így sem működik, kérjen segítséget szakembertől vagy szerviztől!

